

MASTER[®]

GB - "LPG" Hot air heater

CZ - Horkovzdušné vytápěcí zařízení

HU - Légfűtő berendezés

RO - Generator de aer cald pe gaz "LPG"

BG - Преносим калорифер

PL - Urządzenie ogrzewcze powietrza

RU - Нагревательный прибор

LT - "LPG" Dujinis oro šildytuvas

LV - "LPG" Gāzes sildītājs

EE - "LPG" Kuumaõhupuhur

Operation and maintenance manual

Příručka pro provoz a údržbu

Üzemeltetési és karbantartási kézikönyv

Manual de utilizare și intretinere

Упътване за експлоатация

Książka instrukcji eksploatacji oraz naprawy

Руководство по эксплуатации

Naudojimosi instrukcija

Lietošanas un apkopes instrukcija

Kasutus- ja hooldusjuhend

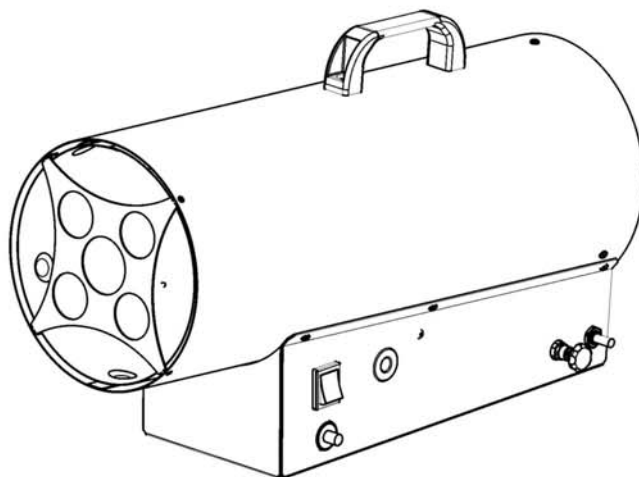

4161.650



BLP 30 M

BLP 50 M

BLP 70 M

BLP 30 E

BLP 50 E

BLP 70 E

OPIS

Nagrzewnica powietrza jest zasilana ciekłym propanem. Charakteryzuje się całkowitym wykorzystaniem energii cieplnej paliwa dzięki wymianie termicznej na drodze bezpośredniego mieszania powietrza i produktów spalania. Urządzenie spełnia normę EN 1596.

OSTRZEŻENIA

- Ponieważ urządzenie wymaga odpowiedniej wymiany powietrza, **powinno być użytkowane wyłącznie na świeżym powietrzu lub w dobrze wentylowanych pomieszczeniach o zapewnionej ciągłej wymianie powietrza**. Przy eksploatacji należy zachować obowiązujące normy techniczne oraz przepisy przeciwpożarowe i przepisy bezpieczeństwa.
- Urządzenie może być używane wyłącznie jako nagrzewnica bądź wentylator zgodnie z instrukcją obsługi.
- Bardzo niebezpieczne i zabronione jest użytkowanie urządzenia w piwnicach i poniżej poziomu gruntu.
- **NIE WYKORZYSTYWAĆ URZĄDZENIA DO OGRZEWANIA PRZESTRZENI I LOKALI MIESZKALNYCH.**
- W przypadku chwilowego pozostawienia urządzenia w niebezpiecznych warunkach należy upewnić się, że w żaden sposób nie może zostać uruchomione.
- Zapach gazu może świadczyć o niebezpiecznym przecieku. Należy wówczas natychmiast wyłączyć urządzenie, zakręcić butlę i odłączyć zasilanie. Następnie skontaktować się z serwisem.
- W każdym przypadku, nawet gdy urządzenie nie pracuje, należy upewnić się, że giętki przewód gazu nie jest uszkodzony (zgięty, ściśnięty ani skręcony).

PODŁĄCZENIE DO SIECI

Przed podłączeniem do sieci elektrycznej należy upewnić się, że napięcie oraz częstotliwość są właściwe. Podłączenie do sieci musi być zgodne z obowiązującymi przepisami.

Przed przystąpieniem do jakichkolwiek czynności serwisowych lub konserwacyjnych należy zawsze odłączyć urządzenie od sieci zasilającej.

RODZAJ GAZU I USTAWIENIE BUTLI GAZOWEJ

Zaleca się użycie wyłącznie propanu (G31).

Butla gazowa musi być umiejscowiona bezpiecznie **za urządzeniem**, Rys. 1. Należy się przy tym upewnić, że żaden przedmiot nie blokuje wlotu powietrza do wentylatora, Rys. 2.

Urządzenie należy ustawić w taki sposób, aby **strumień gorącego powietrza nie był skierowany na przedmioty łatwopalne** (tkaniny, papier, drewno, inne substancje łatwopalne), Rys. 3 i Rys. 4.

Ciśnienie gazu na wlocie regulowane jest przez reduktor o ciśnieniu zgodnym z tabelą DANYCH TECHNICZNYCH.

Za każdym razem, gdy urządzenie nie pracuje, należy upewnić się, że giętki przewód gazu nie jest uszkodzony (zgięty, ściśnięty ani skręcony).

UWAGA:

- Nie uruchamiać urządzenia bez obudowy.
- Podłączać wyłącznie do sieci elektrycznej wyposażonej w układ różnicowo-prądowy.
- W żadnym wypadku nie wolno ograniczać ani blokować wylotu powietrza.

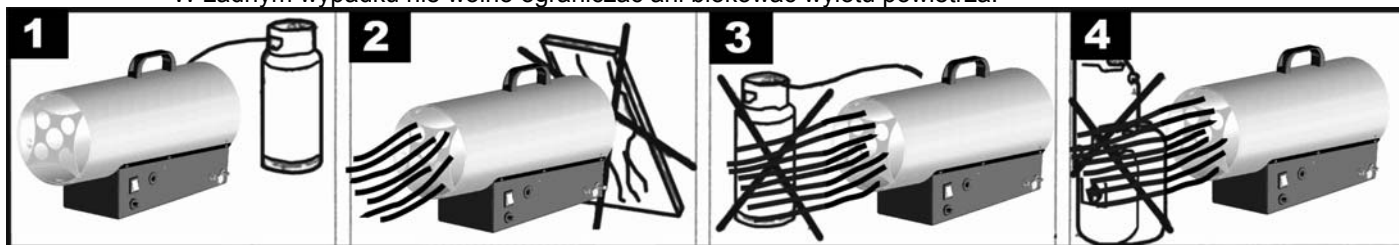

PODŁĄCZENIE I WYMIANA BUTLI GAZOWEJ

Butlę gazową należy wymieniać na świeżym powietrzu, z dala od źródeł ciepła lub ognia.

Wymiany przewodu gazowego dokonać należy wyłącznie na wymienione w spisie części zamiennych lub posiadające certyfikat dopuszczający ich użycie w urządzeniach danego typu.

Podłączenie butli gazowej należy wykonać w następującej kolejności: najpierw reduktor (wraz z zaworem bezpieczeństwa), następnie przewód gazu. Należy pamiętać, że wszystkie połączenia są lewoskrętne, przykręcanie w kierunku przeciwnym do ruchu wskazówek zegara stanowi dodatkowy element zabezpieczający. Upewnić się, że gumowa uszczelka znajduje się pomiędzy reduktorem a butlą gazową (jeśli połączenie wymaga takiej uszczelki), podłączyć przewód gazu do gniazda wlotu gazu. Otworzyć zawór butli gazowej i sprawdzić szczelność połączeń wodą z mydłem: wystąpienie pęcherzyków powietrza świadczy o wycieku gazu. Usunąć wszystkie wycieki przed uruchomieniem urządzenia. Możliwe jest podłączenie kilku butli gazowych.

W celu podłączenia butli gazowej użyć można wyłącznie następujących akcesoriów:

- Giętki przewód do gazu płynnego typu propan.
- Reduktor ciśnienia gazu płynnego typu propan.
- Zawór bezpieczeństwa.

SZCZELNOŚĆ PRZEWODU GAZOWEGO

Każdorazowo po wymianie lub podłączeniu przewodu gazowego należy sprawdzić jego szczelność przy użyciu wody z mydłem. W przypadku wycieku gazu pojawią się pęcherzyki powietrza. Należy usunąć wszelkie wycieki przed uruchomieniem nagrzewnicy.

SPRAWDZENIE PRACY PALNIKA

Pracę palnika sprawdzamy obserwując płomień poprzez wylot powietrza z przodu urządzenia. Należy upewnić się, że płomień rozpałił się całkowicie, nie przemieszcza się i ogrzewa termoparę.

ZAPŁON

1. Otworzyć dopływ gazu na butli gazowej (patrz Rys. 5). Wcisnąć przycisk zaworu bezpieczeństwa na reduktorze (Rys. 9).
2. Białym włącznikiem uruchomić wentylator (patrz Rys. 6).
3. Wcisnąć przycisk dopływu gazu i, nie zwalniając go, kilkakrotnie wcisnąć zapalnik (patrz Rys. 7).
4. Gdy płomień zapali się, nie zwalniać przycisku dopływu gazu przez 15-20 sekund w celu aktywowania systemu zabezpieczeń (patrz Rys. 8)
5. Następnie zwolnić przycisk; płomień będzie się palił.
6. Jeśli wentylator zatrzyma się z powodu utraty zasilania, urządzenie po kilku sekundach wyłączy się automatycznie.
7. W przypadku zakłóceń w dopływie gazu lub niskiego ciśnienia gazu zawór bezpieczeństwa wyłączy urządzenie automatycznie. Wentylator będzie działał dalej. W celu powtórzenia uruchomienia należy powtórzyć wszystkie czynności „Zapłonu”
8. Unikać wielokrotnych prób zapłonu urządzenia w krótkim czasie: jeśli zapłon nie następuje natychmiastowo, należy ustalić przyczynę.

Uwaga: Wydajność ciepła pomiędzy poziomem maksymalnym oraz minimalnym można regulować za pomocą guzika znajdującego się na panelu dmuchawy ciepła (rysunek 8-A).



ZAPALANIE MODELI ELEKTRONICZNYCH (...KWE)

1. Otworzyć butlę gazową.
2. Przekręcić guzik wentylatora w pozycję II (rysunek 11). Wentylator zaczyna pracować, a po krótkim przewentylacji płomień zapala się.
3. **W przypadku, gdy po zapaleniu płomienia urządzenie po paru sekundach zatrzyma się, prosimy o przekręcanie wtyczki po wciśnięciu guzika RESET.**
4. Gdy dmuchawa ciepła zatrzyma się, świeci się ON na guziku RESET (odtworzenie). Trzeba czekać ok. minuty, a potem wypuszczyć dmuchawę za pomocą guzika RESET.



WYŁĄCZENIE

- Zamknąć zawór gazu na butli gazowej.
- Pozostawić włączony wentylator przez minutę w celu schłodzenia.
- Wyłączyć wentylator białym włącznikiem.

UWAGA:

- Przenośna nagrzewnica może być użytkowana wyłącznie na podłożu ognioodpornym.
- Bezpieczna odległość: 2 metry od ścian i innych przedmiotów.
- Nie wolno użytkować nagrzewnicy w pomieszczeniach, w których znajdują się substancje wybuchowe, opary gazu, łatwopalne ciecze i materiały łatwopalne.
- W przypadku użytkowania w warunkach zapylenia należy regularnie czyścić palnik.

EKSPLOATACJA PRZY BRAKU CIĄGŁEJ OBECNOŚCI CZŁOWIEKA

- Należy umieścić znaki zabraniające ludziom ciągłego przebywania w pomieszczeniu.
- Nagrzewnice mogą pracować wyłącznie w suchych pomieszczeniach pod warunkiem dostatecznej wymiany powietrza niezbędnego do spalania.
- Dostateczna ilość powietrza jest zapewniona, gdy objętość pomieszczenia (w m³) jest co najmniej 10 razy większa niż nominalna moc grzewcza (w kW) wszystkich urządzeń pracujących w pomieszczeniu.
- Należy zapewnić zwykłą cyrkulację powietrza poprzez drzwi i okna.

EKSPLOATACJA PRZY CIĄGŁEJ OBECNOŚCI CZŁOWIEKA

- Nagrzewnice mogą pracować w dobrze wentylowanych pomieszczeniach i tylko wtedy, gdy procent substancji trujących w powietrzu nie przekracza poziomu niebezpiecznego dla zdrowia.
- Dobrą wentylację gwarantuje pomieszczenie o objętości (w m³) co najmniej 30 razy większej niż nominalna moc grzewcza (w kW) wszystkich urządzeń pracujących w pomieszczeniu, gdy zapewniona jest zwykła cyrkulacja powietrza poprzez drzwi, okna i stałe otwory, których wielkość (w m²) stanowi co najmniej 0,3 % nominalnej mocy grzewczej (w kW) wszystkich urządzeń pracujących w pomieszczeniu.
- Urządzenie nie powinno być wykorzystywane do ciągłego ogrzewania stajni i ferm.

PRZECHOWYWANIE I PRZYGOTOWYWANIE DO EKSPLOATACJI

Jeśli przez jakiś czas nagrzewnica nie pracowała, przed jej zmagazynowaniem, należy wykonać zwykłe czynności konserwacyjne oraz przeczyścić urządzenie. Urządzenie przechowywać w miejscu suchym i niezapylnym. Przed powtórным uruchomieniem sprawdzić przewód gazowy i połączenia elektryczne. W przypadku wątpliwości poprosić o konsultację techniczną. **W KAŻDYM PRZYPADKU RAZ W ROKU DOKONYWAĆ PRZEGLĄDU URZĄDZENIA.**

ZASADY BEZPIECZEŃSTWA

Jeśli nie można zapewnić pełnego bezpieczeństwa w czasie przechowywania urządzenia, należy uniemożliwić jego samoczynne uruchomienie (np. odłączając dopływ gazu i odłączając zasilanie).

LATEM WENTYLATOR

Urządzenie może pracować także jako wentylator. W tym celu należy odłączyć przewód gazowy, podłączyć do sieci i włączyć urządzenie (włącznik w pozycji I).

CZYSZCZENIE I KONSERWACJA

Urządzenie należy czyścić okresowo i przed zmagazynowaniem po eksploatacji.

UWAGA: naprawy oraz czyszczenie mogą być dokonywane wyłącznie przez wykwalifikowanych specjalistów w punktach wskazanych przez producenta.

- Przed przystąpieniem do jakichkolwiek czynności konserwacyjnych bądź naprawczych należy koniecznie odłączyć urządzenie od sieci elektrycznej.
- Zakręcić zawór butli gazowej.
- Konserwacja polega głównie na czyszczeniu wylotów palnika i ewentualnej wymianie kalibrowanej dyszy bądź przewodu gazowego w przypadku zużycia.
- Termopara oraz dysza znajdują się wewnątrz urządzenia, są jednak łatwo dostępne po zdjęciu kratki ochronnej oraz pokrywy.
- Po wykonaniu każdej czynności naprawczej lub konserwacyjnej należy sprawdzić szczelność przewodów gazowych przy pomocy wody z mydłem. Usunąć wszelkie nieszczelności przed uruchomieniem urządzenia.

USUWANIE USTEREK

OBJAW	PRZYCZYNA	SPOSÓB USUNIĘCIA
Silnik nie uruchamia się.	1. Uszkodzony przewód zasilający. 2. Uszkodzony silnik. 3. Uszkodzony włącznik.	1. Wymienić lub naprawić. 2. Wymienić lub naprawić. 3. Wymienić lub naprawić.
Brak płomienia.	1. Zbyt duża odległość pomiędzy elektrodą a palnikiem. 2. Brak dopływu gazu. 3. Uszkodzony zawór gazu. 4. Zbyt dużo gazu.	1. Odregulować odległość na 5mm, Rys. 12 2. Wymienić butlę gazową. 3. Wymagany profesjonalny serwis. 4. Zresetować reduktor, Rys. 11
Płomień gaśnie w kilka sekund po zapłonie.	1. Zbyt duża odległość pomiędzy czujnikiem temperatury a palnikiem. 2. Zbyt szybko zwolniony przycisk dopływu gazu. 3. Uszkodzona termopara, termostat bezpieczeństwa, zawór gazu i/lub połączenia. 4. Przegrzanie urządzenia.	1. Odregulować odległość. 2. Przytrzymać przycisk nieco dłużej (max 20 sekund) 3. Wymienić uszkodzone części. 4. Odczekać 5 minut na schłodzenie termostatu bezpieczeństwa i ponownie uruchomić.
Płomień emituje żółtą poświatę.	1. Zbyt mało powietrza w palniku. 2. Zbyt duży dopływ gazu do palnika.	1. Przeczyścić wlot powietrza. 2. Wyregulować ciśnienie i/lub wymienić dyszę.



Rys. 11

Wcisnąć w celu zresetowania zaworu bezpieczeństwa na reduktorze.



Rys. 12

Sprawdzić odległość pomiędzy elektrodą a palnikiem. Regulować tylko w razie konieczności.

DANE TECHNICZNE

MODEL	BLP 30 M BLP 30 E	BLP 50 M BLP 50 E	BLP 70 M BLP 70 E
Napięcie sieciowe	230/240 V – 50 Hz	230/240 V – 50 Hz	230/240 V – 50 Hz
Max. dopływ gazu (G31)	2,14 Kg/h	3,29 Kg/h	4,95 Kg/h
Max. dopływ gazu (G30)	2,4 Kg/h	3,78Kg/h	5,02 Kg/h
Rodzaj gazu / Cat.	I3P(G31) - I3B/P(G30)	I3P(G31) - I3B/P(G30)	I3P(G31) - I3B/P(G30)
Maks. moc cieplna (G31)	30kW	46kW	69kW
Minimalna moc cieplna (G31)	16kW	31kW	39kW
Maks. moc cieplna (G30)	33kW	52kW	69kW
Minimalna moc cieplna (G30)	16kW	31kW	39kW
Zużycie energii elektrycznej	80 W	103 W	188 W
Ciśnienie gazu	1.5 bar	1.5 bar	1,5 bar

UWAGA!

Gdy urządzenie nie załącza się lub załącza się nieregularnie, należy sprawdzić, czy wlot powietrza nie jest zablokowany i upewnić się, że zachowany jest właściwy dopływ powietrza przed przystąpieniem do jakichkolwiek innych czynności.

Brak płomienia może być spowodowany przez kilka przyczyn, które należy bezzwłocznie usunąć:

- Sprawdzić, czy dopływ gazu jest wystarczający.
- Sprawdzić, czy termostat bezpieczeństwa jest przegrzany. (niewystarczający dopływ powietrza, np., z powodu zablokowania wentylatora lub zastawienia kratki wlotu powietrza).

**ELECTRICAL DIAGRAM / ELEKTRONICKÝ OBRÁZEK / ELEKTROMOS KAPCSOLÁSI RAJZ
 ЕЛЕКТРИЧЕСКА СХЕМА / SCHEMAT ELEKTRYCZNY / ЭЛЕКТРОСХЕМА
 ELEKTROS DIAGRAMA / ELEKTRISKĀ SHĒMA / ELEKTRISKEEM**

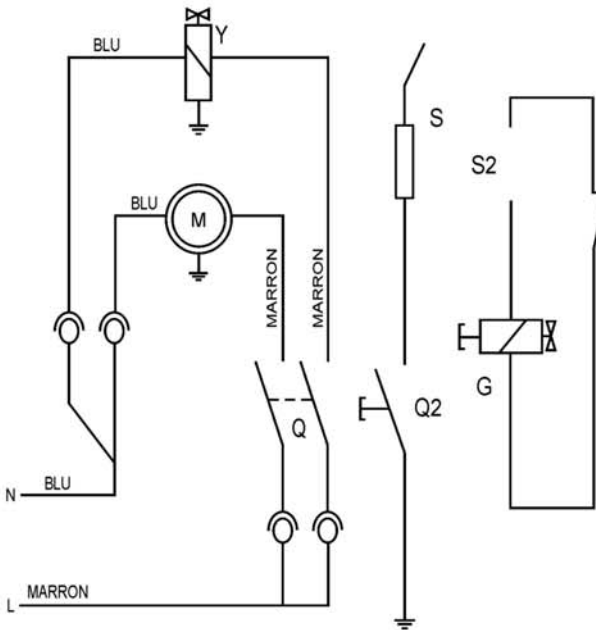

- B** Safety thermostat / Bezpečnostní termostat
 Biztonsági termosztát / Termostat de siguranta
 Термостат / Termostat bezpieczeństwa
 Предохранительный термостат / Termostats
 Drošības termostats / Ohutustermostaat
- G** Gas valve / Plynový ventil / Gázszelep / Valva gaz
 Газов вентил / Zawór gazu / Газовый клапан
 Dujų vožtuvas / Gāzes ventilis / Gaasventiil
- M** Electric motor / Elektromotor / Elektromos motor
 Motorul ventilatorului / Мотор на вентилатора
 Silnik elektryczny / Двигатель вентилятора
 Ventilatoriaus variklis / Elektromotors / Elektrimootor
- Q** Switch / Vypínač / Kapesoló / Buton intrerupator
 Главен превключвател / Włącznik / Выключатель
 Pāgrindiņis jungklis / Partrauksanas slēdzis / Katkestuslūliti
- Q2** Piezo ignition / Piezo zapalovac / Piezogyújtó
 Bricheta piezoelectrica / Пьезоэлектрическа запалка
 Piezo zapalnik / Пьезоэлектрическое зажигание
 Pjezo uždegėjas / Pjezo aizdedze / Piesosūitur
- S** Ignition electronic folder / Zapalovací elektronické schéma
 Gyújtóelektróda / Electrode / Электрод за запалване
 Zapalnik elektroniczny / Электрод / Uždegimo elektrodas
 Aizdedzes kvēlדיגס / Süüturi hõõgniit
- S2** Thermocouple / Termokriž / Höelem / Termocupla
 Термично реле / Терморара / Термопара
 Termoelementas / Termopāris / Termopaar
- Y** Electrovalve / Elektronický ventil / Elektromos szelep / Electrovalva
 Магнетвентил / Elektrozawór / Электрический вентиль
 Magnetinis vožtuvas / Elektriskais vārsts / Magnetventiil

**GAS DIAGRAM / DIAGRAM PLYNU / GÁZ DIAGRAM / CIRCUITUL GAZULUI / ГАЗОВА СХЕМА
 SCHEMAT OBIEGU GAZU / ГАЗОВАЯ СХЕМА / DUJŲ DIAGRAMA / GĀZES SISTĒMAS SHĒMA
 GAASISŪSTEEMI SKEEM**

- 1 Gas inlet / Tryska vtoku plynu / Gázbevezető fűvóka / Mufa de intrare a gazului
 Нипел за свързване на газа / Dysza wlotowa / Впускная форсунка
 Dujų prijungimo nipelis / Gāzes ieplūdes sprausla / Ohutustermostaat.
- 2 Safety gas valve / Bezpečnostní plynový ventil / Gázszelep / Valva de sigur. a gazului
 Газов вентил / Zawór bezpieczeństwa / Предохранительный клапан
 Dujų vožtuvas / Gāzes droš. ventilis / Gaasidūis.
- 3 Gas tap / Plynový ventil / Gázesar / Rob. pentru gaz / Кран за газ / Zawór gazu
 Газовый клапан / Dujų čiaupas / Deglis / Põleti.
- 4 Electrovalve / Elektr. ventil / Elektromos szelep / Electrovalva / Газов кран
 Elektrozawór / Электрoклапан / Magnet. Vožtuvas / Elektrisk. vārsts / Katkestat. term.
- 5 Gas nozzle / Plynová tryska / Gázfűvóka / Mufa arzatorului / Газова дюза / Dysza
 Форсунка / Degiklis / Gāzes sprausla / Gaasventiil.
- 6 Burner / Hőrák / Égő / Arzator / Горелка / Palnik / Горелка / Termoelementas
 Gāzes ventilis / Magnetventiil.
- 7 Interrupted thermocouple / Termokriž / Höelem / Termocupla / Термично реле
 Терморара / Термопара / Dujų purkstukas / Pārtraukts termopāris / Gaasi kaitseklapp.
- 8 Safety therm. / Bezpečnostní termost. / Biztonsági termosztát / Termost. de siguranta
 Термостат / Termost. bezpieczeństwa / Термостат безопасности / Termostats
 Drošības termostats / Gaasi sisselaskedūis.

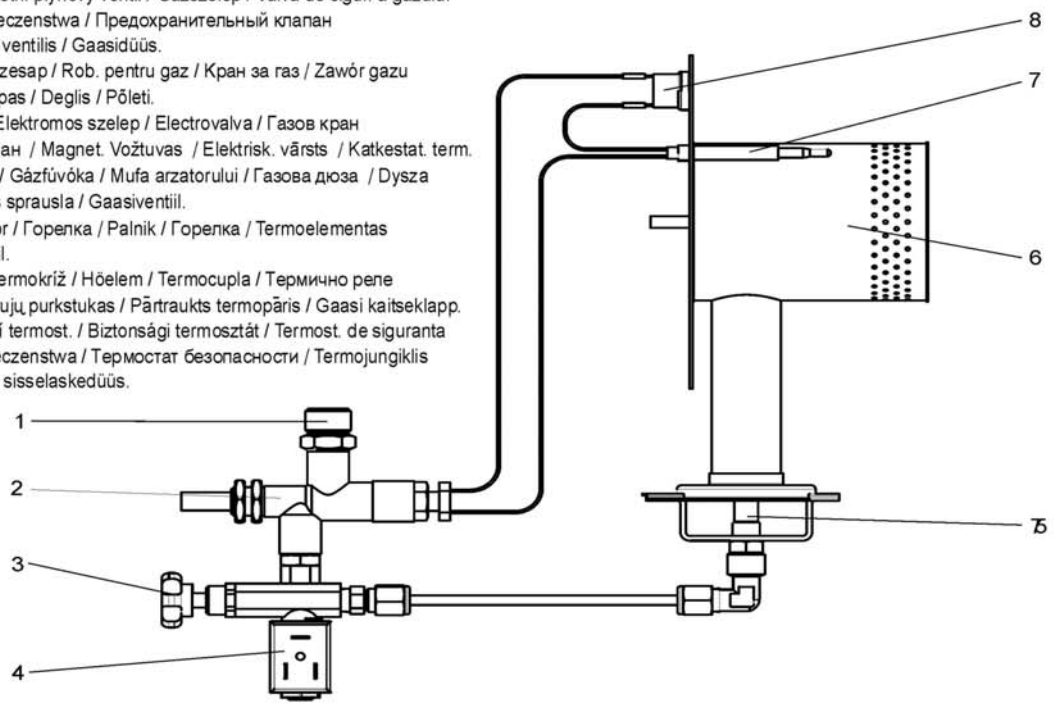

**ELECTRICAL DIAGRAM / ELEKTRONICKÝ OBRÁZEK / ELEKTROMOS KAPCSOLÁSI RAJZ
 ЭЛЕКТРИЧЕСКА СХЕМА / SCHEMAT ELEKTRYCZNY / ЭЛЕКТРОСХЕМА
 ELEKTROS DIAGRAMA / ELEKTRISKA SHEMA / ELEKTRISKEEM**

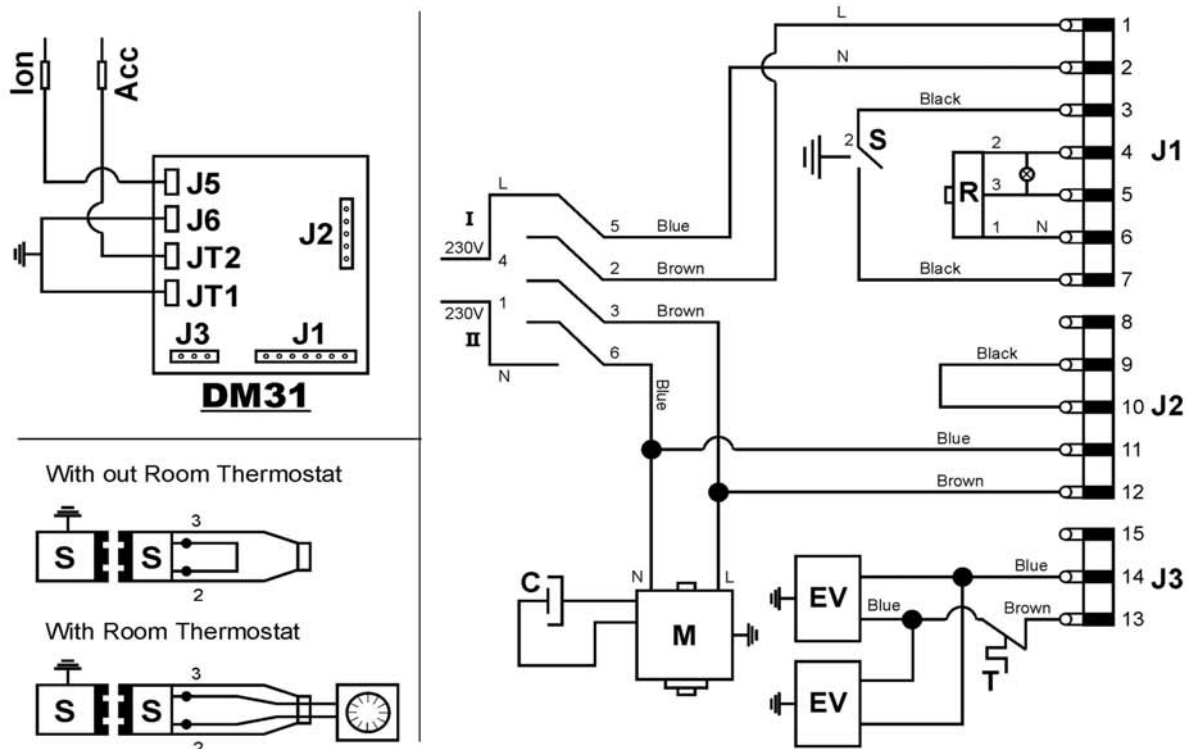

S= Ambient Thermostat / Prostorový termostat / Külső hőmérsékleti termosztát / Termostat ambient / Термостат Термостат помieszczeniowy / Термостат / Patalpos termostatas / Apkārtējas vides termostats / Ūmbrīseva keskkonna termostaat
R= Switch Reset / RESET (zpitné nastavení) spínač / Visszaállító kapesoló "RESET" / Buton resetare / Пере
 Włącznik RESET / Выключатель RESET / Gražinimo įpradinę padėtį mygtukas / RESET slėdis / Taaslähtestusnupp
T= Safety Thermostat / Bezpečnostní termostat / Biztonsági termosztát / Termostat de siguranță / Термостат - защитен
 Термостат безопасности / Предохранительный термостат / Apsauginis termostatas / Drošības termostats / Ohutustermostaat
M= Ventilation Motor / Elektromotor / Elektromos motor / Motorul ventilatorului / Вентиляционен двигател / Silnik wentylatora /
 Двигатель вентилятора / Ventilatoriaus variklis / Ventilatora elektromotors / Ventilatori elektrimootor
C= Condenser/ Kondenzátor/ Ionizációs lángszonda/ Condens./ Кондензатор/ Kondens./ Конденсатор/ Kondensat/ Kondensaator
Ion= Probe Ionization / Ionizaciõni snimac / Ionizációs lángszonda / Sonda pentru probe ionizare / Сonda йонизираща / Czujnik
 płomienia / Датчик пламени / Tikrinimo gnybto jonizavimas / Jonizacijos zondė / Ionisatsioonandur
Acc= Electrode / Elektroda / Gyújtóelektróda / Electrode / Электрод / Elektroda / Электрод / Elektrodas / Elektrods / Elektrood
EV= Electro Valve / Elektronický ventil / Elektromos szelep / Electrovalva / Электро вентил / Elektrozwór / Электрический вентиль
 / Elektrovožtuvas / Elektriskais varsts / Magnetventiil
DM31= Equipment Electronic / Elektronická karta s tištíným obvodom k plynu / Gázoldali elektronikus számítógépkártya / Echipament
 electronic / Электронно оборудване / Elektroniczna płytka sterująca / Электронная плата управления / Elektroninė įranga /
 Elektronikas aprīkojums / Elektroonikaplokk

**GAS DIAGRAM / DIAGRAM PLYNU / GÁZ DIAGRAM / CIRCUITUL GAZULUI / ГАЗОВА СХЕМА
 SCHEMAT OBIEGU GAZU / ГАЗОВАЯ СХЕМА / DUJŲ DIAGRAMA / GĀZES SISTĒMAS SHĒMA
 GAASISŪSTEEMI SKEEM**

- 1 Gas inlet / Tryska vtoku plynu / Gázbevezető fűvóka / Mufa de intrare a gazului / Нипел за свързване на газа / Dysza wlotowa
 Впускная форсунка / Duju prijungimo nipelis / Gāzes ierplūdes sprausla / Ohutustermostaat.
- 2 Gas tap / Plynový ventil / Gāzesar / Rob. pentru gaz / Кран за газ / Zawór gazu / Газовый клапан / Dujų čiaupas / Deglis / Põleti.
- 3 Electrovalve / Elektr. ventil / Elektromos szelep / Electrovalva / Газов кран / Elektrozwór / Электрoкoкoлaпaн / Magnet. Vožtuvas
 Elektrisk. vārsts / Katkestat. term.
- 4 Gas nozzle / Plynová tryška / Gázfűvóka / Mufa arzatorului / Газова дюза / Dysza / Форсунка / Degiklis / Gāzes sprausla
 Gaasiventil.
- 5 Burner / Hőrák / Égő / Arzator / Гопенка / Palnik / Гопенка / Termoelementas / Gāzes ventis / Magnetventiil.

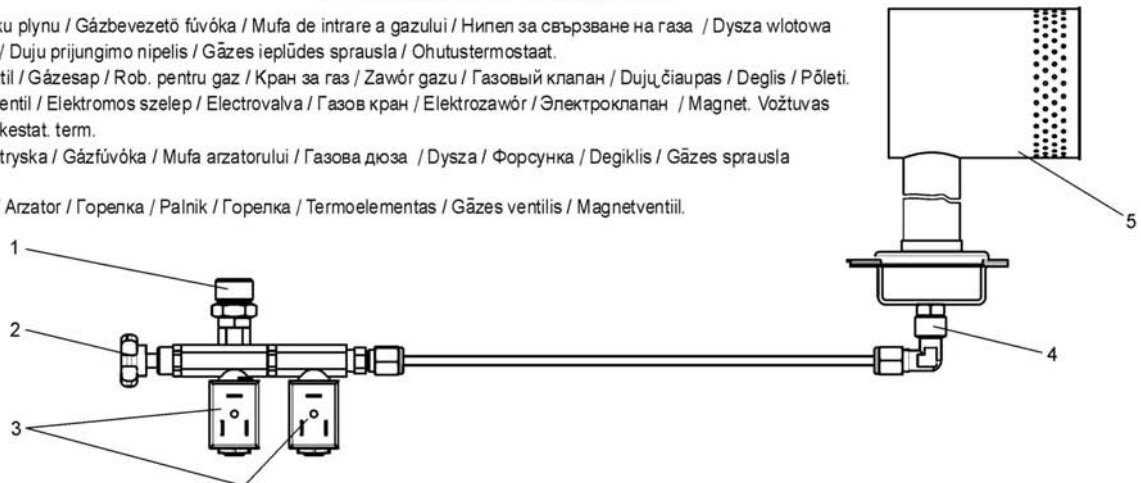

GB - CERTIFICATE CE OF CONFORMITY

The underwrite company DESA Europe b.v. Postbus 271 – 4700 AG ROSENDAAL - NL.
Declares under its responsibility that the machine.
PRODUCT: Hot air generator
MODEL: BLP 30 M BLP 50 M BLP 70 M
BLP 30 E BLP 50 E BLP 70 E
The machine complies with 98/37 CE, 92/31 CEE, 89/336 CEE, 73/23 CEE, EN 1596.



CZ - OSVĚDČENÍ PŘEDPISŮM

DESA Europe b.v. Postbus 271 – 4700 AG ROSENDAAL - NL.
Vyhlášíje vědom si odpovědnosti, že stroj, zařízení.
VÝROBEK: Horkovzdušný agregát
Typ: BLP 30 M BLP 50 M BLP 70 M
BLP 30 E BLP 50 E BLP 70 E
Zařízení vyhovuje: 98/37 CE, 92/31 CEE, 89/336 CEE, 73/23 CEE, EN 1596.

HU - MEGFELELŐSÉGI BIZONYÍTVÁNY

DESA Europe b.v. Postbus 271 – 4700 AG ROSENDAAL - NL.
felelőssége tudatában kijelenti, hogy a gép
TERMÉK: Légfűtő berendezés
Típus: BLP 30 M BLP 50 M BLP 70 M
BLP 30 E BLP 50 E BLP 70 E
A gép megfelel 98/37 CE, 92/31 CEE, 89/336 CEE, 73/23 CEE, EN 1596.

PL - ATEST

DESA Europe b.v. Postbus 271 – 4700 AG ROSENDAAL - NL. niżej podpisane
przedsiębiorstwo świadome swojej odpowiedzialności oznajmie, że maszyna.
PRODUKT: urządzenie ogrzewcze powietrza.
Typ: BLP 30 M BLP 50 M BLP 70 M
BLP 30 E BLP 50 E BLP 70 E
Maszyna odpowiada 98/37 CE, 92/31 CEE, 89/336 CEE, 73/23 CEE, EN 1596.

RUS - СЕРТИФИКАТ СООТВЕТСТВИЯ С НОРМАМИ ЕС

Фирма DESA Europe b.v. Postbus 271 – 4700 AG ROSENDAAL - NL Нидерланды Заявляет в свою ответственность,
что оборудование.
ПРОДУКТ: нагреватель воздуха
МОДЕЛЬ: BLP 30 M BLP 50 M BLP 70 M
BLP 30 E BLP 50 E BLP 70 E
отвечает нормам 98/37 CE 92/31 CEE, 89/336 CEE, 73/23 CEE, EN 1596.

LV - ES ATBILSTĪBAS SERTIFIKĀTS

Ar šo atbilstības sertifikātu uzņēmums DESA Europe b.v. Postbus 271 – 4700 AG ROSENDAAL - NL., ar pilnu
atbildību apliecina, ka ražojums.
IEKĀRTA: gaisa sildītājs
MODELIS: BLP 30 M BLP 50 M BLP 70 M
BLP 30 E BLP 50 E BLP 70 E
Atbilst sekojošu es standartu un direktīvu prasībām: 98/37/CE, 92/31/CEE, 89/336/CEE, 73/23/CEE, EN 1596.

EE - EL VASTAVUSTÕEND

Käesoleva vastavustõendiga ettevõtte DESA Europe b.v. Postbus 271 – 4700 AG ROSENDAAL - NL.
Kinnitab Täie Vastutusega, Et Toode
SEADE: Soojapuhur
MUDEL: BLP 30 M BLP 50 M BLP 70 M
BLP 30 E BLP 50 E BLP 70 E
Vastab järgmistele el direktiividele ja standarditele: 98/37/CE, 92/31/CEE, 89/336/CEE, 73/23/CEE, EN 1596.

Roosendaal 2004-04-30

Augusto Millan
Managing Director

BG - ГАРАНЦИЯ И СЕРВИЗ
ЗАПАЗЕТЕ ТОЗИ ГАРАНЦИОНЕН ТАЛОН
ОГРАНИЧЕНА ГАРАНЦИЯ

“Ван Краненбък” гарантира, че това изделие и неговите части нямат дефекти по отношение на използваните материали и изработката. Гаранцията важи за период от 12 месеца от датата на купуване на новото изделие и то при условие, че се използва и поддържа съгласно указанията. Тази гаранция важи само за ново изделие, закупено в търговската мрежа, когато за това може да се представи съответният документ. Настоящата гаранция се отнася само за стойността на частите, необходими за привеждане на изделието в годно за експлоатация състояние. Транспортните и други разходи във връзка с резервните части по гаранцията не се възстановяват.

Настоящата гаранция не важи, когато дефектът е възникнал поради неправилно използване, използване не по предназначение, небрежност, нещастен случай, недостатъчна или неправилна поддръжка, нормално износване, правени по него промени, замърсено гориво, ремонт с неподходящи резервни части или от други лица освен оторизираните търговци или сервизи. Отговорност за редовната поддръжка носи собственикът.

Тази изрична гаранция се дава вместо всякаква друга изрична или подразбираща се гаранция, включително гаранции за търговски цели и за годност за определена цел на използване.

“Ван Краненбък” не носи отговорност за повреди, произтичащи от неправилната експлоатация на изделието.

Запазваме си правото да променяме настоящите технически характеристики по всяко време и без предварително предупреждение. Единствената валидна гаранция е нашата стандартна гаранция в писмена форма. Не поемаме никакви други или подразбиращи се гаранции.

PL - GWARANCJA I OBSŁUGA NAPRAWCZA

ZACHOWAĆ TĘ GWARANCJĘ
GWARANCJA LIMITOWANA

DESA International daje gwarancję na ten produkt oraz na wszystkie części produktu, że ten produkt jest pozbawiony usterek materiału, na wykonanie, 12 (dwanaście) miesięcy od daty pierwszego zakupu w przypadku, gdy produkt jest eksploatowany i konserwowany według przepisów.

Ta gwarancja dotyczy tylko oryginalnego kupującego w detalu, gdy zakup jest dokumentowany.

Ta gwarancja pokrywa tylko cenę części zamiennych, które są potrzebne do naprawy urządzenia w celu oryginalnego funkcjonowania się.

Dodatkowych kosztów oraz tych związanych z transportem części gwarancyjnych ta gwarancja nie pokrywa.

Ta gwarancja nie dotyczy usterek spowodowanych przez nieprawidłowe użycie, zdemolowanie, niedbałość, wypadek, brak odpowiedniej konserwacji, normalne zużycie, przeróbkę, zmodyfikowanie, zanieczyszczony materiał opałowy, stosowanie niewłaściwych części zamiennych lub naprawę wykonaną nie przez upoważnionego handlowca lub centralę serwisu.

Konserwacja rutynowa jest odpowiedzialnością właściciela.

Niniejsza gwarancja służy za wszystkie gwarancje, dotyczące usterek jawne lub ukryte, jednocześnie możliwość dystrybucji i jakość.

DESA International nie odpowiada za szkody pośrednie, przypadkowe lub zaistniałe konsekwencyjne.

Zatrzymamy prawo do zmieniania tej specyfikacji w dowolnym czasie, bez żadnego zawiadomienia.

Jedyną gwarancją uznawaną jest nasza pisemna gwarancja odpowiadająca normom.

Nie odpowiadamy za inne gwarancje, ani za usterek jawne, ani za ukryte.

RUS - ГАРАНТИЯ И РЕМОНТ

БЕРЕЖНО ДЕРЖИТЕ ЭТУ ГАРАНТИЮ
ОГРАНИЧЕННАЯ ГАРАНТИЯ

DESA International гарантирует, что это оборудование и его части свободны от дефектов, происшедших из материала или обработки за двенадцать (12) месяцев после даты первой покупки если оборудование употребляется и ремонтируется соответственно инструкциям производителя.

Эта гарантия касается только розничного покупателя, когда свидетельство о покупке обеспечено.

Эта гарантия покрывает затраты только тех частей, в которых нуждается для восстановления оборудования в соответствующее состояние эксплуатации. Транспортные и непредусмотренные затраты, связанные с гарантийными частями не компенсируются в рамках этой гарантии.

Эта гарантия не относится к дефектам, происшедшим из неправильного использования, нанесения повреждения, непредусмотрительности, несчастных случаев, отсутствия проведения соответствующего ремонта, нормального износа, изменения, модификации, изгаживания, нечистого горючего, ремонта употреблением неправильных частей и ремонта, осуществлённого неуполномоченным представителем или ремонтной службой. Собственник несёт ответственности за проведение непрерывного заводского ремонта.

Эта специальная гарантия употребляется вместо прочих определённых или не высказанных гарантий, включая в себя гарантию на расходимость и пригодность к данной цели.

DESA International не несёт никакой ответственности за непосредственные, непредусмотренные и подследственные ущербы. Мы оставляем за собой права на проводимые в любое время и без предварительного сообщения изменения этих спецификаций. Наша стандартная письменная гарантия считается единственной занятой гарантией. Мы не предоставляем прочие определённые или не высказанные гарантии.

LT - GARANTIJA IR REMONTAS

ŠIAŲ GARANTINĘ KORTELEŲ REIKIA SAUGOTI
RIBOTA GARANTIJA

DESA International garantuoja, kad produktas ir jo sudedamosios dalys neturi medžiagų ir surinkimo defektų bei suteikia nuo pirmosios pirkimo datos 12 mėnesių garantinį laikotarpį, su sąlyga, kad produktas bus eksploatuojamas ir prižiūrimas laikantis instrukcijos nurodymų. Ši pateikiama garantija galios pirkėjui tik tuo atveju, jei bus pateiktas pirkimo įrodymas. Ši garantija apima tik dalių, kurių reikia produktą vėl paruošti tinkamam darbui, kaštus. Transporto ir papildomi kaštai, susiję su garantinėmis dalimis, remiantis šia garantija neatlyginami.

Ši garantija negalioja defektams, kurie atsiranda dėl netinkamo naudojimo, naudojimo ne pagal paskirtį, aplaidumo, nelaimingo atsitikimo, avarijos atvejis, dėl užteršto kuro, netinkamos priežiūros, natūraliai susidėvintiems dalims, pakeitimams, perdarymams. Garantija taip pat negalioja, jei remontuojama netinkamomis dalimis arba neautorizuotų specialistų ar remonto centrų. Už reguliarią priežiūrą atsakingas pats vartotojas.

Ši garantija turi pirmenybę prieš bet kokias kitas įsakmias arba besąlygiškas garantijas, įskaitant ir tas garantijas, kurios susijusios su tinkamu naudojimu.

DESA International neprisiima atsakomybės už tiesiogines, šalutines arba pasekmines žalas.

Mes pasiliegame sau teisę iš anksto neįspėjus keisti esančius techninius duomenis. Vienintelė galiojanti garantija yra mūsų raštiška standartinė garantija. Mes neprisiimame bet kokios tolesnės garantijos.

LV - GARANTIJA UN REMONTS LIELBRITĀNIJĀ

SAGLABĀJIET ŠO GARANTIJU GARANTIJAS IEROBEŽOJUMI

DESA International garantē, ka šī ražojuma un tā sastāvdaļu izgatavošanai lietotie materiāli ir bez defektiem un iekārta atrodas darba kārtībā divpadsmit (12) mēnešu laikā, sākot ar tās pirmās pārdošanas datumu pie noteikuma, ka iekārta tiek lietota un apkopta atbilstoši instrukcijai. Šī garantija attiecas uz pircēju, kas ir iegādājies iekārtu mazumtirdzniecībā, tikai tad, ja iekārta pie pārdošanas ir tikusi pārbaudīta.

Dotā garantija sedz vienīgi to daļu izmaksu, kas ir vajadzīgas ražojuma kārtīgas darbības atjaunošanai. Gadījuma izdevumu, kas saistīti ar garantijas daļām un transportu, atlīdzināšana nav garantijā paredzēta.

Dotā garantija neaptver arī bojājumus, kas ir radušies kļūdainas lietošanas, tīšas nepareizas lietošanas, paviršības, avāriju, pareizas apkopes trūkuma, normāla nodiluma, konstrukcijas izmaiņu vai papildinājumu, nemākulīgas apiešanās, piesārņotas deggāzes vai remontam nepareizu detaļu lietošanas dēļ, kā arī bojājumus, kas ir radušies ārpus tehniskās apkopes stacijas vai no nepilnvarota pārdevēja puses veikta remonta dēļ. Ikdienas apkopes darbi pieder pie iekārtas īpašnieka pienākumiem.

Šī garantija tiek izsniegta jebkuru citu garantiju, publicētu vai mutiski solītu, nomaiņai.

DESA International neuzņemas atbildību par netiešiem, nejaušiem radītiem un kādas darbības izrietošiem bojājumiem.

Mēs atstājam sev tiesības izdarīt šajā instrukcijā labojumus jebkurā laikā, par to iepriekš nepaziņojot. Vienīgā spēkā esošā garantija ir mūsu rakstiskā standarta garantija. Mēs nedodam citas garantijas, ne publicētas, ne arī mutiski solītas.

EE - GARANTIJA UN REMONT

HOIDA SEE GARANTIITUNNISTUS ALLES PIIRATUD GARANTI

DESA International garanteerib toote ja selle komponentide valmistamiseks kasutatud materjalidel defektide puudumise ning seadme töökindluse kaheteistkümne (12) kuu jooksul, alates esmamüügi kuupäevast tingimusel, et seadet kasutatakse ja hooldatakse vastavalt juhiste. Käesolev garantii laieneb algsetele jaekaubandusest ostjatele vaid siis, kui garantiinõudega koos esitatakse ostudokument.

Garantii katab vaid nende osade maksumuse, mis on vajalikud toote ettenähtud funktsioonide taastamiseks. Transportimise ja garantiiosadega kaasnevat kulutuste hüvitamine selle garantii alla ei kuulu.

Garantii ei hõlma ka rikkeid, mis on tekkinud väärkasutuse, kuritarvituse, hooletuse, avariide, korraliku hoolduse puudumise, loomuliku kulumise, konstruktsiooni muutmise või täiustamise, oskamatu käsitemise, saastunud gaasi või remondiks ebasobivate osade kasutamise tõttu, samuti rikkeid, mis on tekkinud sellise remontimise tagajärjel, mida ei ole tehtud volitatud esindaja töökojas või hoolduskeskuses. Igapäevased hooldustööd kuuluvad seadme omaniku kohustuste hulka.

Käesolev garantii asendab kõik muud garantiid, nii kirjalikult kui suuliselt antud, sealhulgas ka müügi- ja hooldustingimustes sisalduvad või üksikjuhtumitel kehtestatud garantiid.

DESA International ei võta endale vastutust kaudselt, juhuslikult või millegi tagajärjel tekkinud kahjustuste eest.

Tootjal on õigus tehnilisi andmeid muuta ilma sellest eraldi teatamata. Ainsaks rakendatavaks garantiiks on meie standardne kirjalik garantii. Me ei anna muid garantiisid, ei kirjalikke ega suulisi.

Model
Serial No.
Date of Purchase

DESA
E U R O P E B . V .

Postbus 271 – 4700 AG ROOSENDAAL – NL
www.desa.com

DESA

DESA Europe B.V.
Postbus 271 – 4700 AG ROSENDAAL - NL

IMPORTER:
DESA POLAND Sp. Zo.o.
Ul Rolna 8, Sady
62-080 Tarnowo podgorne, Poland
www.desapoland.pl office@desapoland.pl